

Názvosloví detailů pro montáž / Návoslovie detailov na montáž / Terminology of details for assembly (ilustrační obrázek) / (ilustrační obrázek) / (illustration picture)

Legenda/Legend:

1. vnější štít/vonkajší štít/external shield 1 ks/pc
 2. madlo/madlo/handle 1 ks/pc
 3. klika/klička/handle 1 ks/pc
 4. vnitřní štít/vnitřní štít/internal shield 1 ks/pc
 5. cylindrická vložka (není u typu 802)
cylindrical insert (not for type 802) 1 ks/pc
 6. pružná podložka/pružná podložka/washer 1 ks/pc
 7. trn se šroubem/trn so šrutkou/threaded pin 1 ks/pc
 8. krycí deska/krycí deska/covering plate 1 ks/pc
 9. krycí šroub/krycí šrutka/covering screw 2 ks/pc
 10. podložka/podložka/washer 1 ks/pc
 11. červík M5/červík M5/grub screw M5 1 ks/pc
 12. výztuha vnitřního štítu/výztuha vnitřního štítu/
bracing plate of internal shield 1 ks/pc
 13. šroub M6/skrutka M6/
screw M6 1 ks/pc
 14. svorník/svorník/bolt 1 ks/pc
 15. vratný mechanismus kliky/
retractor mechanism 1 ks/pc
- Bezpečnostní kování dále obsahuje/
Bespečnostné kovanie ďalej obsahuje/
Safety fittings delivery includes also:**
16. šablona/šablona/dřilil template 1 ks/pc
 17. imbusový klíč 2.5/imbusový klíč 2.5/
Allen wrench 2.5 1 ks/pc
 18. imbusový klíč 4/imbusový klíč 4/
Allen wrench 4 1 ks/pc
 19. záruční list/záruční list/indemnity letter 1 ks/pc

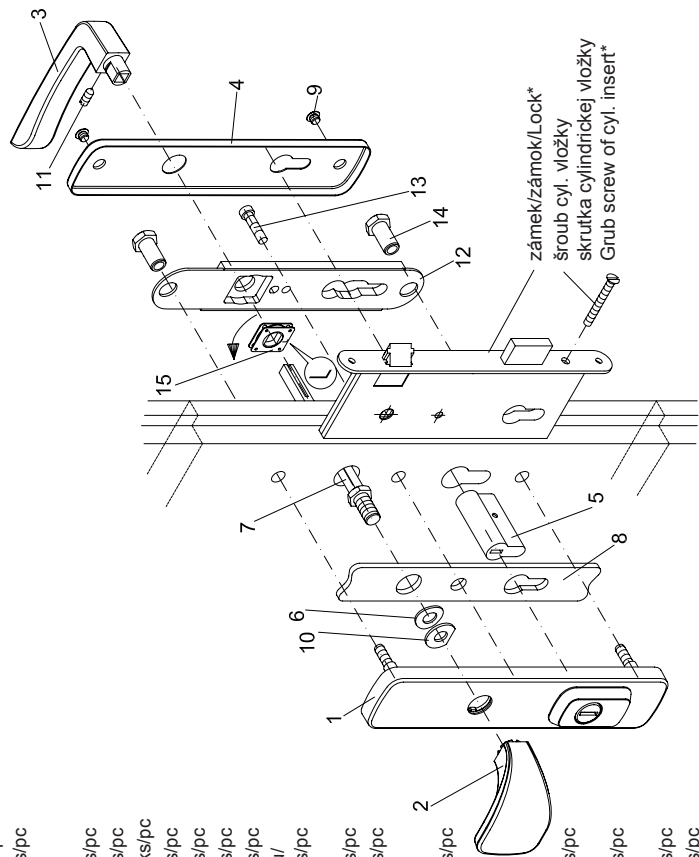

Tvary klik a štítů se liší podle typu kování./Shapes of handles and shields differ from each other according to door fittings types./Tvary klúčiek a štítov sa líšia podľa typu kovaní.

Bezpečnostní kování 802/O, 802/ASTRA, R1/O, R1/ASTRA

Tento výrobek byl zkušěn a certifikován dle ČSN EN 1906 a ČSN P ENV 1627 a byl zařazen do bezpečnostní třídy 3 (NBÚ – kategorie tajné).

Návod k montáži:

- 1 Po vyjmutí kování z krabice vyšroubujte červík M5 z kliky a trn se šroubem vyšroubujte z madla a kování rozmontujte.
- 2 Namontujte do zámku ve dveřích cylindrickou vložku (5). Šroub pro její upevnění je součástí zámku. Dotáhněte ho jen volně. Do čtyřhranného otvoru zámku vložte trn se šroubem (7). Na vyčnívající trn a cylindrickou vložku přiložte z venkovní strany dveří vrtací šablonu a označte místa pro vyvrtání otvorů pro šrouby. U středového šroubu použijte ten ze dvou otvorů k označení místa vrtání, který odpovídá vzdálenosti osy otvoru v zadlabacím zámku od osy čtyřhranu zámku /viz specifikace/. Vrtací šablonu sejměte, nasadte jí z vnitřní strany dveří a provedte označení otvorů jako u vnější strany dveří. Zadlabací zámek a cylindrickou vložku vyjměte ze dveří.
- 3 Naznačené otvory pro šrouby provrtejte skrz dveře tak, aby se shodovaly s označením otvorů na opačné straně dveří. Otvor pro středový šroub vyvrtejte na průměr 8 mm. Z venkovní strany dveří převrtejte tento otvor na průměr 12 mm do hloubky 15 mm. Ostatní otvory vyvrtejte na průměr 12 mm. **Vrtejte kolmo!** Z vnitřní strany dveří převrtejte otvory pro krajní šrouby na průměr 15 mm do hloubky minimálně 30 mm. Namontujte zpět zadlabací zámek a cylindrickou vložku.
- 4 Z venkovní strany nasuňte na vyčnívající cylindrickou vložku krycí desku (8). Do vybrání ve vnějším štítě (1) vložte madlo (2). Madlo vložte do pravé/levé/ polohy podle dveří. Na trn se šroubem (7) nasuňte pružnou podložku (6) a podložku (10) dle obrázku. Madlo, vnější štít a trn s podložkami sešroubujte dohromady. Takto spojený celek přiložte z vnější strany dveří.
- 5 Vratný mechanismus kliky (15) pro pravé (levé) dveře, písmeno „P“ („L“) na mechanismu je viditelné, překryjte výztuhu vnitřního štítu (12) dle obrázku. **Zásada:** Směr šipky na obrázku u mechanismu musí být shodný s chodem kliky v zámku. Z vnitřní strany dveří přiložte výztuhu vnitřního štítu (12) s vratným mechanismem a přišroubujte pomocí dvou svorníků (14) a šroubu M6* (13) ke dveřím (pro vystředění výztuhu nasuňte před dotažením svorníků a šroubu na vyčnívající trn kliky). Pak postupně nasadte na trn vnitřní štít (4) a kliku (3), do které předtím našroubujte červík M5 (11) tak, aby nezabránil nasunutí kliky na trn. Vnitřní štít přišroubujte ke svorníkům krycími šrouby (9). Po ustavení dotáhněte červík kliky. Dotáhněte šroub vložky.

* Poznámka: Použijte šroub potřebné délky, pokud jsou v balení dva šrouby

- 6 Údržba: Občas dotáhněte krycí šrouby a červík kliky.

Specifikace:

- pro dveře tloušťky 38-55 mm /pokud není na etiketě uvedeno jinak/ Pro dveře tloušťky větší než 55 mm kontaktujte svého prodejce – je nutný delší trn a spojovací součásti.
- pro typ 802: bezpečnostní cylindrická vložka odolná proti odvrtání v bezpečnostní třídě 3
- pro typ R1: cylindrická vložka FAB 2018 1/1 R1 (případně jiná odpovídající)
- zadlabací zámek odpovídající rozteče, hloubka 80 mm.

Specifikace rozteče kování je udána na etiketě výrobku.

a/ pro rozteč 90 mm vzdálenost osy střed. šroubu od osy kliky 32 mm /otvor B/

b/ pro rozteč 72 mm a 92 mm-plastové dveře vzdálenost osy střed. šroubu od osy kliky 21,5 mm /otvor A/

Upozornění:

Montáží bezpečnostního kování se řeší ochrana vstupu pouze částečně. Chráněna je pouze oblast zámku, nikoli však ostatní slabá místa dveří. Bezpečnostní kování má význam, jsou-li dveře zamčené. Montáž bezpečnostního kování doporučujeme svěřit odborníkovi. Výrobce **neručí** za funkční vady, vzniklé nesprávnou montáží. Pro setření nečistoty doporučujeme použít navlhčený hadřík. Saténové kování se nesmí čistit abrazivními čisticími prostředky, které by mohly narušit povrchovou vrstvu saténu. K jeho čištění používejte leštěnku na nábytek obsahující silikon.

U Bezpečnostního kování 802 nesmí být přečnickování cylindrické vložky nad vnější štít větší než **3 mm!**

Všechny části tohoto výrobku včetně obalu jsou recyklovatelné. Obal a opotřebený, nefunkční nebo jinak poškozený výrobek zneškodněte podle místních platných směrnic o nakládání s odpady.

Výrobce si vyhrazuje právo změny výrobku s ohledem na jeho funkci a v zájmu zákazníka.

Certifikáty viz. www.rostex.cz

Datum výroby/Dátum výroby/Date of manufacture:

Kontroloval/Kontroloval/Checked by:

802/O, 802/ASTRA, R1/O, R1/ASTRA – Safety Door Fittings

This product has been tested and verified through certification in accordance with ČSN EN 1906 and ČSN P ENV 1627 and classified in the safety class 3 (National Security Office – category SECRET).

Assembly Instructions:

❶ Remove the door fittings from the box, remove the grub screw M5 and the threaded pin from the handle and take the fittings into parts.

❷ Put the cylindrical insert (5) in the door lock. The screw for its fixing, as a part of the lock, should be tightened freely only. Put the threaded pin (7) into the square hole in the door lock. Set a drill template on the protruding pin with the cylindrical insert on the outside door wing surface and mark drilling points intended for screws. To mark a drilling point for the central screw use the hole that corresponds with the distance between the centre line of the hole in the mortise lock and the centre line of the lock square /see specification/. Then remove the drill template and put it on the inside door wing surface and mark drilling points similarly as that from outside. Finally, remove the mortise lock and the cylindrical insert from the door wing.

❸ Drill marked holes through the door wing so that they meet with marks on the opposite door wing side. Drill a hole, \varnothing 8 mm, for the central screw. Then this bore should be re-drilled from outside to its final diameter of 12 mm and 15 mm deep. Other bores should be also re-drilled to final diameters of 12 mm. **Keep drilling upright!** Rebore these holes on the inside door wing surface intended for side screws to diameters of 15 mm and approximately 30 mm deep at least. Put the mortise lock and the cylindrical insert into the door wing again.

❹ Put the covering plate (8) from outside on the protruding part of the cylindrical insert. Insert the handle (2) into the external shield (1) in the left/right position according to the door wing type. Put the washer (6) and (10) onto the threaded pin (7) (see figure). Put the handle, the external shield and the threaded pin with washers together. Attach this assembly to the outside door wing surface.

❺ Put the retractor mechanism (15) in the bracing plate of the internal shield (12) respecting letters P/L stamped on the surface, in dependence on the LH or RH door wing (see figure). **Principle:** the arrow in the figure indicating the retractor mechanism must be in the same direction with the handle motion in the door lock. Put the bracing plate of the internal shield (12) with the retractor mechanism on the inside door wing surface and fix it by means of two bolts (14) and the screw M6* (13) to the door wing (to centre the bracing plate first put the handle onto the protruding pin and then tighten both bolts with the screw). Afterwards, put the internal shield (4) and the handle (3) with the grub screw M5 (11) onto the threaded pin. This grub screw should not prevent putting the handle onto the threaded pin. Finally, screw up the shield by means of the covering screws (9), the grub screw on the handle and the screw of the cylindrical insert.

* Note: If two different screws are available in the bag, use either screw with its corresponding length.

❻ Maintenance: Retighten the covering screws and the grub screw on the door handle occasionally.

Specification:

– designed for door wing thickness of 38-55 mm (unless otherwise specified on labels). Contact your local dealer in case of door wing thickness exceeding 55 mm – a longer pin and other jointing pieces are required.

– for type 802: safety cylindrical insert resistant to drilling in accordance with safety class 3

– for type R1: safety cylindrical insert, type FAB 2018 1/1 R1, or similar and fully corresponding alternative

– mortise lock with corresponding spacing, depth of 80 mm

Specification of fittings spacing as stated on labels

a/ for spacing 90 mm: axial distance between centring screw and door handle is 32 mm /hole B/

b/ for spacing 72 mm and 92 mm – plastic door wing: axial distance between centring screw and door handle is 21,5 mm /hole A/

Caution: Any installation of these safety door fittings can solve protection of the entrance way partially only. It protects only the door lock area but not other weak door points. This safety fittings assembly is useful provided the door is locked. Any assembly and installation of safety fittings should be preferably carried out by a specialist. The manufacturer **does not bear any responsibility** for functional failures caused by improper assembly and installation. To keep their surface clean we recommend using a piece of moist cloth. Eggshell-gloss coated surfaces of our fittings should be maintained by means of furniture polishing agents with content of silicone. Never use abrasive detergents!

A protruding part of the cylindrical insert (type 802) should not exceed **3 mm** above the external shield!

All parts of this product, incl. package, are recyclable. Packages and worn, damaged or malfunctioning fittings parts should be disposed in accordance with local regulations valid for disposal of wastes.

The manufacturer reserves the right to carry out technical changes on the product in the interest of technical progress without any prior notice.

Certificates, see our website: www.rostex.cz

Bezpečnostné kovanie 802/O, 802/ASTRA, R1/O, R1/ASTRA

Tento výrobok bol skúšaný a certifikovaný podľa ČSN EN 1906 a ČSN P ENV 1627 a bol zaradený do bezpečnostnej triedy 3 (NBÚ – stupeň tajné).

Návod na montáž:

❶ Po vytiahnutí kovania z krabice vyskrutkujte červík M5 z kľučky a trň sos krutkou vyskrutkujte z madla a kovanie rozmontujte.

❷ Namontujte do zámku vo dverách cylindrickú vložku (5). Skrutka na jej upevnenie je súčasťou zámku. Dotiahnite ju veľmi opatrne a slabo. Do štvorhranného otvoru zámku vložte trň so skrutkou (7). Na vyčnievajúci trň a cylindrickú vložku priložte z vonkajšej strany dverí vrtiaciu šablónu a označte miesta na vyvŕtanie otvorov pre skrutky. U strednej skrutky použite ten z dvoch otvorov na označenie miesta vŕtania, ktorý odpovedá vzdialenosti osi otvoru v zadlabacom zámku od osi štvorhranu zámku /viď špecifikácia/. Dajte dolu vrtiaciu šablónu, nasadte ju z vnútornej strany dverí a urobte označenie otvorov ako u vonkajšej strany dverí. Zadlabací zámok a cylindrickú vložku vyberte z dverí.

❸ Označené otvory pre skrutky prevŕtajte cez dvere tak, aby sa zhodovali s označením otvorov na opačnej strane dverí. Otvor pre stredový vrut vyvŕtajte na priemer 8 mm. Z vonkajšej strany dverí prevŕtajte tento otvor na priemer 12 mm do hĺbky 15 mm. Ostatné otvory vyvŕtajte na priemer 12 mm. **Vŕtajte kolmo!** Z vnútornej strany dverí vyvŕtajte otvory pre krajné skrutky na priemer 15 mm do hĺbky minimálne 30 mm. Namontujte naspäť zadlabací zámok a cylindrickú vložku.

❹ Z vonkajšej strany nasuňte na vyčnievajúcu cylindrickú vložku kryciu dosku (8). Do vybrania vo vonkajšom štíte (1) vložte madlo (2). Madlo vložte do pravej /ľavej/ polohy podľa typu dverí. Na trň so skrutkou (7) nasuňte pružnú podložku (6) a podložku (10) podľa obrázku. Madlo, vonkajší štít a trň s podložkami zoskrutkujte dohromady. Takýmto spôsobom spojený celok priložte z vonkajšej strany dverí.

❺ Vratný mechanizmus kľučky (15) pre pravé (ľavé) dvere, písmeno „P“(„L“) na mechanizme je dobre vidieť, prekryte výstuhu vnútorného štítu (12) podľa obrázku. Zásada: Smer šípky na obrázku u mechanizmu sa musí zhodovať s chodom kľučky v zámku. Z vnútornej strany dverí priložte výstuhu vnútorného štítu (12) s vratným mechanizmom a zaskrutkujte pomocou dvoch svorníkov (14) a skrutky M6* (13) k dverám (pre vystredenie výstuhu nasuňte pred dotiahnutím svorníkov a skrutky na vyčnievajúci trň kľučku). Potom postupne nasadte na trň vnútorný štít (4) a kľučku (3), do ktorej pred tým zaskrutkujete červík M5 (11) tak, aby nebránil nasunutiu kľučky na trň. Vnútorný štít priskrutkujte k svorníkom krycimi skrutkami (9). Po nasadení dotiahnite červík kľučky. Dotiahnite skrutku vložky.

* Poznámka: Použite skrutku potrebnej dĺžky, pokiaľ sú v balení dve rozne skrutky.

❻ Údržba: Čas od času dotiahnite krycie skrutky a červík kľučky.

Špecifikácia:

– pre dvere hrúbky 38-55 mm/pokiaľ nie je na etikete uvedené inak/. Pre hrubšie dvere jako 55 mm kontaktujte svojho predavača = potrebujete dlhší trň a spojovacie súčiastky.

– pre typ 802: bezpečnostná cylindrická vložka odolná proti odvrtaniu v bezpečnostnej triede 3

– pre typ R1: cylindrická vložka FAB 2018 1/1 R1 (prípadne iná vhodná)

– zadlabací zámok odpovedajúcej rozteče, hĺbka 80 mm.

Špecifikácia vzdialenosti kovania je uvedená na etikete výrobku.

a/ pre rozteč 90 mm vzdialenosť osi stred. skrutky od osi kľučky 32 mm /otvor B/

b/ pre rozteč 72 mm a 92 mm – plastové dvere vzdialenosť osi stred. skrutky od osi kľučky 21,5 mm /otvor A/

Upozornenie:

Montážou bezpečnostného kovania sa rieši ochrana vstupu iba čiastočne. Chránena je iba oblasť zámku, v žiadnom prípade nie ostatné slabé miesta dverí. Bezpečnostné kovanie má význam iba vtedy, ak sú dvere zamknuté. Montáž bezpečnostného kovania doporučujeme urobiť odborníkovi.

Výrobca nie je zodpovedný za funkčné chyby, ktoré vzniknú nesprávnou montážou.

Na čistenie doporučujeme použiť navlhčenú handru. Saténové kovanie sa nesmie čistiť abrazívnymi čistiacimi prostriedkami, ktoré by mohli narušiť povrchovú vrstvu saténu. Na jeho čistenie používajte leštenku na nábytok, ktorá obsahuje silikón. U bezpečnostného kovania 802 cylindrická vložka nesmie nad vonkajší štít prečnievať viac ako 3 mm!

Všetky části tohto výrobku aj s obalom sú recyklovateľné. Obal a opotrebovaný, nefunkčný alebo inak poškodený výrobok zlikvidujte podľa miestnych platných smerníc, týkajúcich sa odpadu.

Výrobca si vyhradzuje právo zmeny výrobku s ohľadom na jeho funkciu a v záujme spotrebiteľa.

Certifikáty viď www.rostex.cz